

HÜLSEN MARKISE SOLSTAR COMPACT



DIE HÜLSENMARKISE EINER
NEUEN GENERATION

Diese Markise ist ein Stück Sonnenschutztechnik, das bis ins letzte Detail durchdacht ist und höchste Qualität verkörpert. In Verbindung mit Universalkonsolen ist die Solstar Compact auch ideal für die Deckenmontage geeignet.

bremetal[®]
TEXTILE SONNENSCHUTZTECHNIK
MIT SONNE LEBEN.

NEUE GENERATION

Die Solstar Compact ist bis ins letzte Detail durchdacht und mit hochwertigsten Komponenten ausgestattet. Das fängt bei der äußerst tragfähigen, zweiteiligen Aluminiumhülse an, zeigt sich in den Seitenteilen, die nicht aus Kunststoff, sondern aus massivem Aluminiumguss gefertigt werden und reicht beispielsweise bis zu den Stellagern, die aus einer besonders widerstandsfähigen Aluminiumlegierung hergestellt und mit einer Hochschlagsicherung gegen Windböen ausgestattet sind.



VERKÜRZTES TRAGROHR

Das verkürzte Tragrohr der neuen Solstar Compact gibt der Markise ein dezentes und kompaktes Erscheinungsbild. In ihrem Design entspricht diese Markise mehr denn je einem neuen Zeitgeist in der Sonnenschutztechnik, der Design und höchste Qualität verbindet.



VARIANTE SOLSTAR 40

Breite, bis zum Tragrohr gezogene Seitenteile aus massivem Aluminiumguss unterscheiden die Variante Solstar 40 von der Solstar Compact und bieten eine aufgeräumte Seitenansicht.

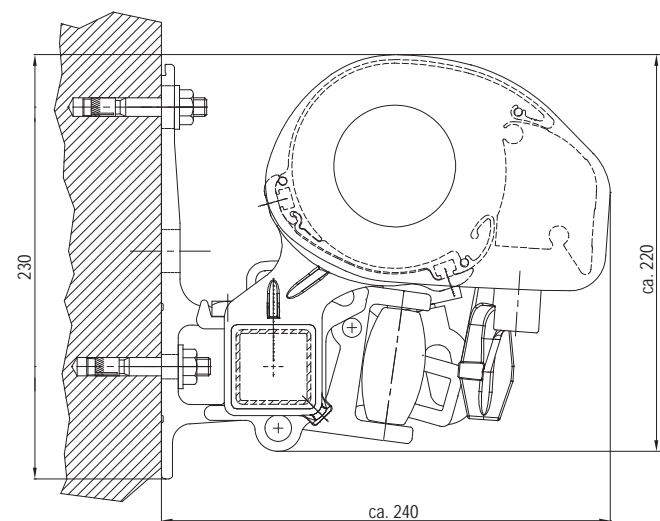

SEITENANSICHT

Durch die geschlossene Form ergibt sich eine besonders kompakte Seitenansicht. Sowohl das standardmäßig verwendete Saumrohr unten (links) als auch das optional erhältliche Regensaumrohr (unten rechts) passen sich optimal in die schmale Silhouette ein.



OBERFLÄCHEN

Da bei außenliegenden Beschattungssystemen besonders hohe Anforderungen an die Witterungs- und Wetterbeständigkeit der Werkstoffe und Materialien gestellt werden, sind alle bremetal®-Produkte mit einer erstklassigen Oberflächenveredelung versehen. Eine besonders schöne Optik bietet die neue Palette der „brecol“ Farben, eine Auswahl sogenannter Strukturfarben, die mit ihrem sanften Glimmereffekt und der matten, strukturierten Oberfläche rasch zum Liebling der Architekten und Planer avancieren werden.



BESPANNUNGEN

Die bremetal®-Kollektion umfasst mehr als 200 verschiedene Dessins in allen Farben und Mustern. Alle Tücher entsprechen höchsten Qualitätsnormen und werden genau für ihren Anwendungsfall gefertigt. Somit hat man bei der Auswahl des richtigen Tuches einen vielfältigen Gestaltungsspielraum und findet immer einen für Stil und Aussehen des Bauobjektes optimalen Markisenstoff.

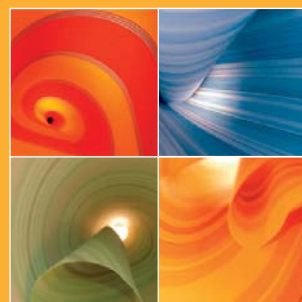

KOMFORT

Der serienmäßig eingebaute Motorantrieb sorgt für eine angenehme Bedienung auf Knopfdruck.

Funksteuerungen erhöhen dabei den Anwendungskomfort noch zusätzlich. Moderne Steuergeräte erlauben dabei die Bedienung der Markise und weiterer Sonnenschutzanlagen „aus einer Hand“. Die ebenfalls per Funk gesteuerten Sensoren (z. B. Windsensor) schützen durch automatische Bedienung die Markise auch während Ihrer Abwesenheit.

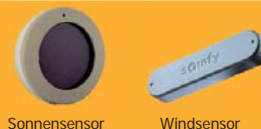

Sonnensensor

Windsensor

ZUBEHÖROPTIONEN

- Lichtleiste
- Wärmestrahler
- Elektroantrieb mit Funkoption
- Vario-Volant
- Regensaumrohr
- Servoantrieb

KURZBEZEICHNUNG: HM-C

- Breite: von 200 cm bis 600 cm
 Ausfall: 150 cm, 200 cm, 250 cm, 300 cm, 350 cm
 Ausführung: Hülsmarkise
 Neigung: 8°–40°
 Oberfläche: pulverbeschichtet weiß, silber oder braun
 RAL-Sonderfarbe möglich
 Antrieb: Kurbel- oder Motorantrieb mit Drehmomentabschaltung
 Befestigung: Wand- oder Deckenmontage, auch Dachsparrenmontage möglich.

Für weitere Details kontaktieren Sie bitte Ihren bremetal®-Fachhandelspartner:

bremetal®
 TEXTILE SONNENSCHUTZTECHNIK
 MIT SONNE LEBEN.